

MATEMATYKA

Temat: Bryły i ich objętości – ciąg dalszy.

Na dzisiejszej lekcji poćwiczmy obliczanie objętości graniastosłupów.

Na początek przypomnijmy sobie potrzebne wzory:

Objętość prostopadłościanu:

$$V = a \cdot b \cdot c$$

Objętość sześcianu:

$$V = a^3$$

Objętość dowolnego graniastosłupa:

$$V = P_p \cdot H$$

Ćwiczenie 1

Oblicz objętości podanych brył.

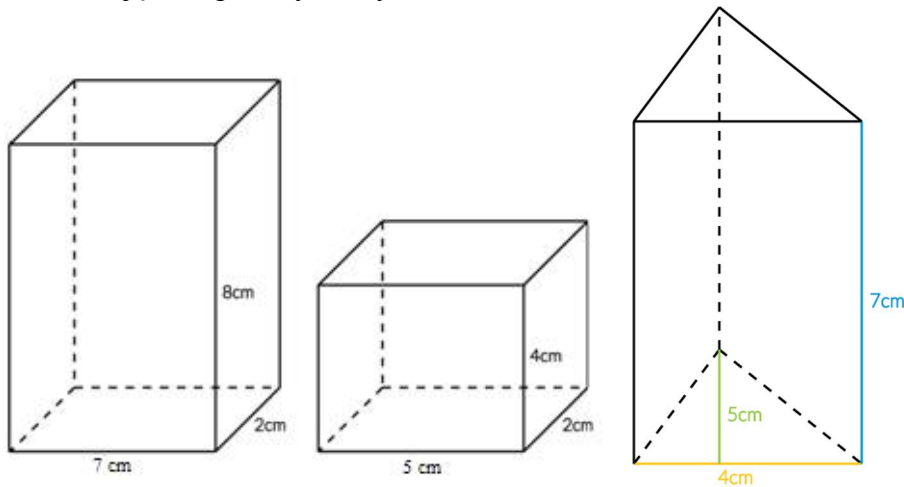

Wskazówki:

Pierwsza i druga bryła to prostopadłościany o krawędziach a , b , c . Podstaw dane z rysunku do odpowiedniego wzoru.

Trzecia bryła jest graniastosłupem o podstawie trójkąta. Oblicz najpierw pole podstawy graniastosłupa (czyli trójkąta), a następnie wstaw do wzoru na objętość dowolnego graniastosłupa.

Rozwiąż w zeszycie zad.1 i 4 str.109 i 110 z podręcznika.

Rozwiązania prześlij na adres matematyka.ko@interia.pl

RELIGIA

Temat 57: Święconka – na początek śniadania wielkanocnego.

W tym roku Triduum Paschalne bardzo różniło się od tego co jest nam znane, a przynajmniej przebieg samej Wielkiej Soboty. W ten dzień po śmierci Pana Jezusa, kiedy Kościół trwa w radosnym oczekiwaniu na Zmartwychwstanie, (do tej pory) przychodziliśmy odświętnie ubrani z koszykami pełnymi dobroci, by pobłogosławić pokarm i pokłonić się przed Jezusem spoczywającym w grobie.

Przeczytaj z podręcznika temat 57 i uzupełnij 1 i 2 zadanie z karty pracy. Karta pracy dotyczy tego tematu i kolejnych dwóch – efekty całości pracy zostaną ocenione.

HISTORIA

Temat: Epoka Napoleona Bonapartego

1. Zapoznaj się z wiadomościami i z podręcznika ze str. 194 – 198
2. Zapoznaj się także z wiadomościami e – podręcznika – wysłuchaj nagrania <https://epodreczniki.pl/a/genialni-jak-napoleon/DqmVvNhVW>
3. Możesz także obejrzeć film edukacyjny o Napoleonie Bonaparte – Potęga Francji <https://www.youtube.com/watch?v=JtcEJqaLB20>
4. Na podstawie zdobytych wiadomości wykonaj ćw. 1 i 2 str. 198
5. W związku z bliższą się Rocznicą Uchwalenia Konstytucji 3 maja - proponuję wam obejrzeć Uchwalenie konstytucji 3 maja 1791r – było bardzo ważnym wydarzeniem dla Polaków – świadczyło o dojrzałości politycznej narodu polskiego i każdy współczesny patriota powinien pamiętać o tej dacie
I dlatego proponuję Wam byście obejrzeli Filmy – zachęcie do tego waszych Rodziców/
Rodzeństwo
<https://www.youtube.com/watch?v=GkHLEVOdiJs&feature=youtu.be>
<https://www.youtube.com/watch?v=sphT8mQ4qwl>
6. Na dodatkową ocenę wykonajcie Album o Uchwaleniu Konstytucji 3 – maja 1791 r. – możesz wykorzystać wiadomości z filmów. . – wyślij pracę na adres agaw44@outlook.com

TECHNIKA

Temat: Elementy elektroniki cd

1. Zapoznaj się z wiadomościami z podręcznika str. 54 – 55
2. *By lepiej zrozumieć temat proponuję abyście obejrzeli filmik edukacyjny*
<https://www.youtube.com/watch?v=3l8a8Blx48U>
3. Na podstawie zdobytych wiadomości wykonaj ćw. 1 str. 55
4. Dla chętnych – ćw. 2 str. 55
Wyślij pracę na adres – agaw44@outlook.com

J. POLSKI

Temat: Związki wyrazowe. Związek zgody.



Inaczej:

wyraz nadrzędny + wyraz podrzędny = związek wyrazowy

jabłka + **zielone** = w tym przypadku to związek zgody



Poznaj związek zgody!

Mamy zdanie:

Olka kupiła zielone jabłka.

W związkach zgody wyraz podrzędny dostosowuje swoją formę gramatyczną do wyrazu nadrzędnego. Szukaj więc wyrazów, które gramatycznie zgadzają się ze sobą.

- *Olka kupiła* – wyrazy mają liczbę pojedynczą, są rodzaju żeńskiego
- *zielone jabłka* – liczba mnoga, rodzaj niemęskoosobowy, przypadek – biernik

Zapamiętaj!

wyraz określany + wyraz określający = ta sama liczba, rodzaj, przypadek

Trochę się rozjaśnia? To dobrze. Jeszcze garstka informacji o związku zgody. Przydadzą się!

- Najłatwiejszy do rozpoznania związek zgody to połączenie **orzeczenia** i **podmiotu**, np.
Anka poszła do kina.
Zuzia usnęła wczoraj o siódmej.
Chłopcy wygrali mecz koszykówki.
- Szukając związku zgody, zwracaj uwagę na rzeczowniki – one zwykle są wyrazami nadrzędnymi. Z czym mogą być połączone?
- z przymiotnikiem, np. *Olka kupiła tylko dojrzałe jabłka.* (liczba mnoga, rodzaj niemęskoosobowy, przypadek – biernik),
- z zaimkiem przymiotnym, np. *Po przyjęciu ze szkoły Anka z radością oznajmiła rodzicom: Będziecie dumni z moich ocen.* (liczba mnoga, rodzaj niemęskoosobowy, przypadek – dopełniacz),
- z liczebnikiem, np. Michał przeczytał w lutym sześć książek. (przypadek – biernik, rodzaj niemęskoosobowy),

- z imiesłowem przymiotnikowym czynnym, np. *Wiosną najbardziej lubię przyglądać się kwitnącym drzewom.* (liczba mnoga, rodzaj niemęskoosobowy, przypadek – celownik),
- z imiesłowem przymiotnikowym biernym, np. *Dlaczego jeszcze nie schowałeś umytych naczyń?* (liczba mnoga, rodzaj niemęskoosobowy, przypadek – dopełniacz).
- Rzeczownik pospolity połączony z rzeczownikiem własnym to też związek zgody, np. *rzeka Odra, miasto Szczecin, pies Azor.*

ZADANIE DLA WAS:

Podajcie 3 przykłady związku zgody.

J. ANGIELSKI

Topic: Life ambitions – wprowadzenie nowego słownictwa.

Hello! Witam☺

Zaczynamy nowy rozdział, ale ponieważ to początek, to tradycyjnie dzisiaj łatwa lekcja.

Proszę, żebyście nauczyli się nowych słów/ wyrażen z rozdziału 8, oczywiście w słowniczku to Lesson 8.1.

Bardzo was proszę przeanalizujcie tabelki ze słówkami/wyrażeniami, a do zeszytu wpiszcie tylko te, których nie znacie – tradycyjnie, słówka znajdziecie w słowniczku do tego rozdziału, www.diki.pl lub innym słowniku angielsko –polskim. (słowniczek lesson 8.1)

Wykonajcie w ćwiczeniówce całą pierwszą stronę z unitu 8.

Tylko tyle – życzę powodzenia i przypominam, że jeśli ktoś ma problem z jakimś ćwiczeniem to proszę napisać do mnie – pomogę, wyjaśnię.

Pozdrawiam serdecznie☺ i zapraszam na Teams – na czat w godzinach naszej lekcji.